

Használati utasítás

Dometic B3200-típusú állóhelyzeti tetőklímához

A. Kezelőelemek

1. Az üzemmódváltóknak 10 fokozata van beleértve az „OFF” (kikapcsol) állást is. Ezekkel vezérelhetjük a ventilátor sebességet, valamint a hűtés és fűtés üzemmódokat.

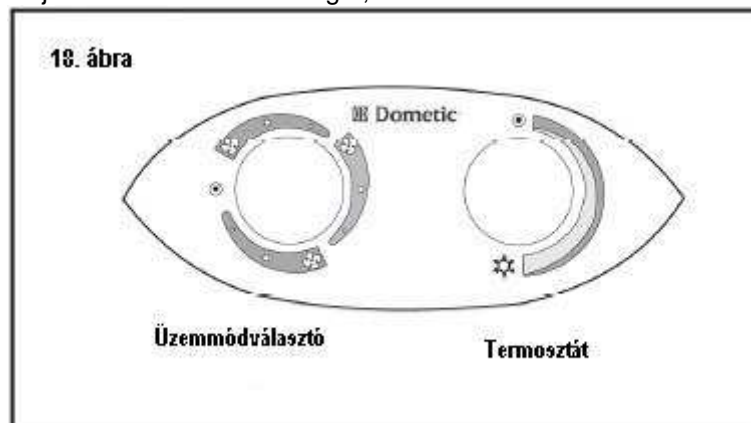

2. A termosztát kapcsolójával vezérelhetjük a kompresszor valamint a fűtés működését 18.5°C és 32.5°C között.

B. Hűtés üzemmód (kék skála)

1. Állítsa a termosztátot a kívánt hőmérsékletre!

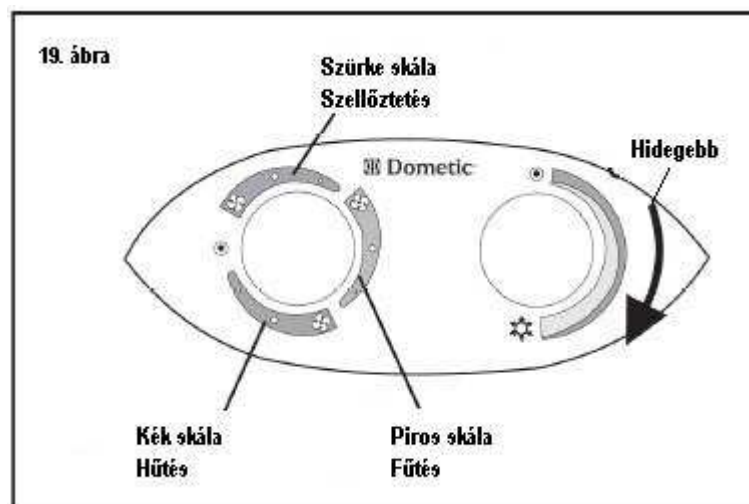

2. Állítsa be által ventilátor sebességet!

Magas fokozat: válassza ezt, ha gyors lehűtésre és légszárításra van szüksége.

Közepes fokozat: válassza ezt, ha normál vagy átlagos hűtésre van szüksége.

Alacsony fokozat: válassza ezt, ha a légtér már elérte a beállított hőmérsékletet, melyet ezután már csak fenn kell tartani. Éjszaka is ezt a beállítást szokták használni.

az Ön kívánt

FIGYELEM! Amikor a klíma be van kapcsolva, a termosztát pedig hűtés üzemmódban van, a ventilátor és a kompresszor együtt indul el. Miután a klímát kézzel lekapcsolta az üzemmódválasztó vagy a termosztát segítségével, mindig várjon 2-3 percet mielőtt újra elindítja a klímát. Ez lehetővé teszi, hogy a klímán belül a hűtőközeg nyomása kiegyenlítődjön, hogy a kompresszor újra elindulhasson.

Figyelem: a ventilátor folyamatosan be van kapcsolva hogy cserélje a levegőt és fenntartsa a hőmérsékletet. A kompresszor csak akkor kapcsol be, amennyiben hűtésre van szükség az beállított hőmérséklet megtartásához.

C. Szellőztetés üzemmód (szürke skála)

1. Ez az üzemmód keringteti a levegőt annak hűtése vagy fűtése nélkül. Három választható sebesség áll rendelkezésre:
High Fan, Med Fan és Low Fan. Válassza ezek közül az Önnek megfelelő ventilátorsebességet.

D. Fűtés üzemmód (piros skála)

Figyelem: az elektromos fűtés nem helyettesíti a lakókocsi fűtését. A fűtés üzemmód célja, hogy kellemesebbé tegye a hőmérsékletet hűvös reggeleken vagy naplemente után. Javasoljuk az alacsony ventilátorfokozatot, mivel ha a ventilátor sebességét nagyobbra állítja, a kijövő levegőt hidegebbnek fogja érezni. Ez azért van így, mert a ventilátor sebességétől függetlenül a fűtés mindig ugyanolyan teljesítménnyel működik.

1. Állítsa az üzemmódválasztót fűtés állásba. Ezen belül három ventilátorfokozat választható: High Fan, Med Fan és Low Fan. Válassza ezek közül az Önnek megfelelő ventilátorsebességet.
2. A fűtés bekapcsol és melegíteni kezdi a beltér.
3. A beállított hőmérséklet elérésekor az elektromos fűtés lekapcsol, de a ventilátor továbbra is jár, hogy egyenletes hőmérsékletet tartson a beltérben.

E. Kikapcsolt állapot (OFF)

1. A klíma kikapcsolásához állítsa az üzemmódválasztót „OFF” állásba.

F. Karbantartási teendők

1. Időnként csúsztassa ki a visszatérő levegő szűrőjét a légbefúvó egységből. Mossa ki a szűrőt szappanos langyos vízzel, hagyja kiszáradni, majd szerelje vissza!

Figyelem: Soha ne üzemeltesse a klímát a szűrő nélkül! A szűrő nélküli használat eltömítheti az elpárolgatót lamelláit porral, és így csökken a hűtőteljesítmény.

2. Időnként tisztítsa meg a légbefúvó egységet és a kezelőpanelt egy nedves, enyhén szappanos törölkendővel. Soha ne használjon bútorápolót vagy súrolóport!
3. A ventilátor motorja kenés nélküli motor, így nem igényel karbantartást.
4. Bizonyos körülmények között az elpárolgató eljegesedhet. Ebben az esetben vizsgálja meg a szűrőt és tisztítsa ki amennyiben szükséges. Ellenőrizze, hogy a befúvócsatornák nincsenek-e eltömődve. A klímák könnyebben jegesednek amennyiben a külső hőmérséklet alacsony. Ezen segíthet azzal, ha melegebb termosztátbeállítást alkalmaz (csavarja óramutatóval ellentétesen). Amennyiben még mindig jegesedik az elpárolgató, kapcsoljon szellőztetés üzemmódba, és üzemeltesse a klímát bármelyik ventilátorfokozaton addig, amég a jég el nem olvad.
5. Amennyiben a klíma meghibásodik, vagy nem működik megfelelően, ellenőrizze a következőket mielőtt kapcsolatba lép a szervizzel:
 - Amennyiben robbanómotoros generátort használnak, ellenőrizze, hogy a generátor jár-e és hogy elég áramot szolgáltat-e.
 - Amennyiben hosszabbítón keresztül táplálják a klímát, ellenőrizze, hogy a hosszabbító elég-e a klíma teljesítményéhez, és hogy kap-e áramot!
 - Ellenőrizze a kisautomatákat, nincsenek-e lecsapva!
 - Amennyiben ezek után is fennáll a probléma, lépjen kapcsolatba a szervizzel. A készüléket innentől csak szakember javíthatja!
6. Amennyiben bármelyik kábel szakadt vagy sérült, csak hivatalos szakszervizben végezhető el a cseréje!
7. Amikor kapcsolatba lép a szervizzel, közölje a következőket:
 - Klíma típusa, szériaszáma (lásd. gyártási tábla)
 - Légbefúvó egység típusa, szériaszáma

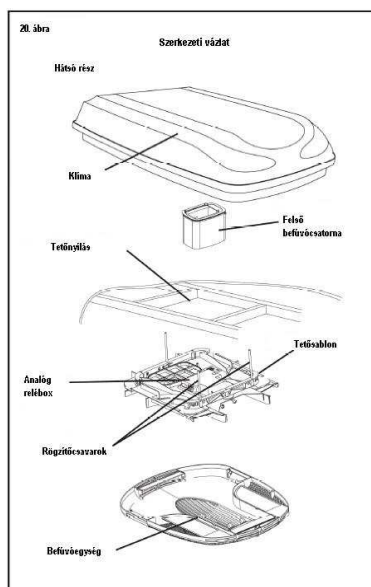

Klíma kapcsolási rajz

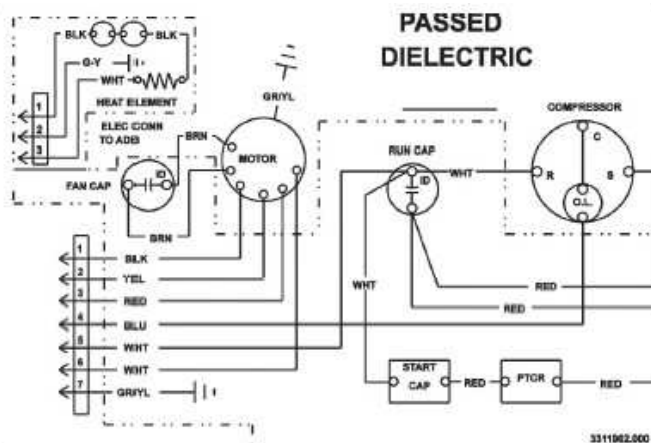

Légbefűvő kapcsolási rajz

